

## DIMENSIONES

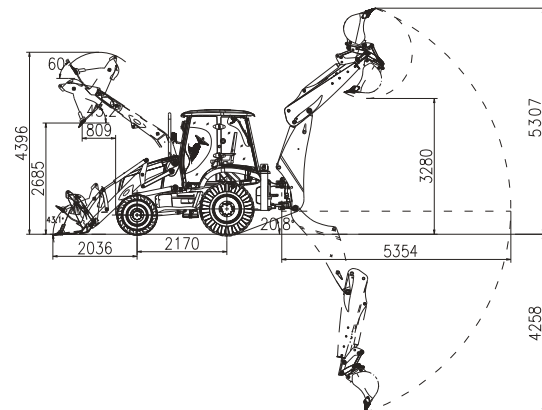
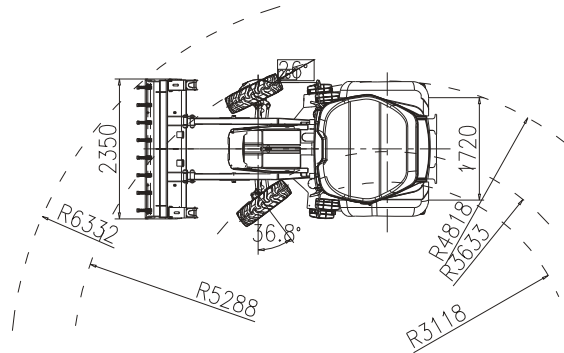
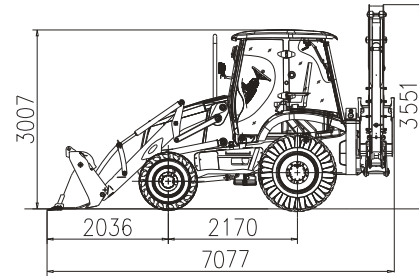

## PARÁMETROS TÉCNICOS

Datos técnicos	
Peso operativo	8000 kg
Capacidad de la pala cargadora	1.0 m <sup>3</sup>
Capacidad de la cuchara	0.2 m <sup>3</sup>
Máxima fuerza de tracción	74 kN
Máxima fuerza de excavación	61 kN
Máx. fuerza de carga	61 kN
Máx. fuerza de excavación del brazo	38 kN
Máx. fuerza de excavación: cuchara	61 kN
Motor	
Marca	Weichai
Modelo	WP4G10E220
Tipo	4 cilindros, enfriado por agua
Potencia (SAE J1349)	74kw a 2.200 r.p.m.
Torque máximo	380Nm
Cilindrada	4.5L
Transmisión	
Marca	Lonking
Marchas avance	4
Marchas reversa	3
Velocidad máxima avance	39km/h
Velocidad máxima reversa	21 km/h
Tipo freno	Freno bajo baño aceite
Tipo de freno de mano	Disco de freno
Eje delantero	
Marca y tipo	Lonking, eje diferencial delantero
Ángulo de giro	38°
Eje trasero	
Marca	Lonking
Neumáticos	
Delantero	12.5/80-18-14PR
Trasero	19.5L-24-12PR
Presión neumático delantero	0.43±0.03 Mpa
Presión neumático trasero	0.23±0.03 Mpa
Sistema hidráulico	
Tipo	Sensible a la carga
Flujo máximo	165 L/min
Presión máxima	25.5 Mpa
Capacidades de fluidos	
Combustible	200 L
Aceite hidráulico	150 L
Aceite motor	10 L
Aceite transmisión	18 L
Anticongelante	13.5 L
Eje delantero	7.1 L
Eje trasero	13 L

El siguiente espacio en blanco sirve para notas y comentarios.

**LONKING**  
Efficiency Rules the Future

**83D**  
**RETROPALA**



**HI Patagonia** Hanomag

Tel.: +54 9 298 4282894  
E-mail: info@hp-sa.com.ar  
Facebook: Hanomag-Patagonia  
Web: hanomagpatagonia.com.ar